

## Рукава фторопластавые с соединением под приварку

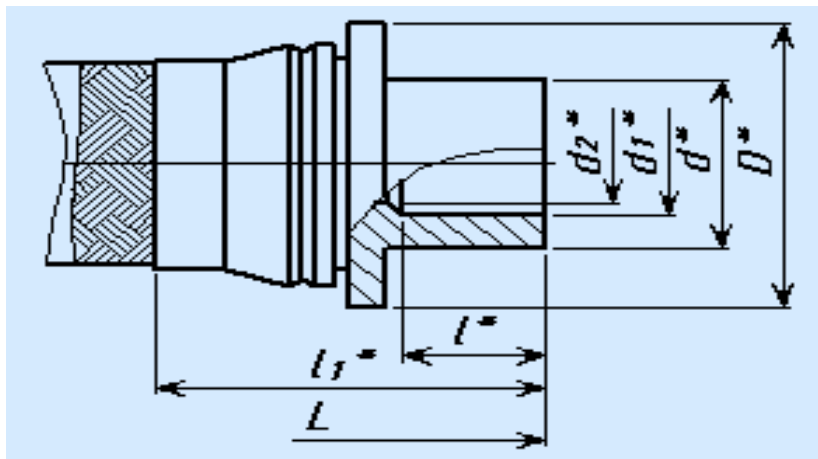

### Серия 8Д0.447.022

Рукав фторопластовый.

Материал гибкой части – трубка фторопластовая, оплетенная нержавеющей проволокой.

Арматура – Трубное окончание под приварку

Материал концевой арматуры -12X18Н9Т ГОСТ 5632-72.

Обозначение	Размеры, мм						Давление, МПа (кгс/см <sup>2</sup> )
	Dy	D	d	d1	l	l1	
8Д0.447.022-20	6	17.5	8.5	6	10	15	21 (210)
8Д0.447.022-30	8	20.5	10.5	8	12	17	
8Д0.447.022-40	10	22.5	12.5	10			
8Д0.447.022-50	12	25.5	14.5	12	14	20	
8Д0.447.022-60	14	27.5	16.5	14			
8Д0.447.022-70	16	30	18.5	16			

Заказ » [http://bpusod.ru/?part\\_id=575](http://bpusod.ru/?part_id=575)

На главную >> <http://bpusod.ru/>

Рукава фторопластовые с соединением «Конус – конус 74°» » <http://bpusod.ru/File/r-konus.pdf>

Рукава фторопластовые с соединением «Сфера – конус 24°» » <http://bpusod.ru/File/r-sfera.pdf>